

A black and white photograph of a park with outdoor fitness equipment. In the foreground, a young boy is laughing joyfully while using a piece of equipment. In the background, other children are also using the equipment. The scene is set in a park with trees and a clear sky.

INSTALLATIONSMANUAL
OVERFLADEMONTAGE



Sørg for at overfladen er ren og nivelleret.



Placer fitness stationerne ifølge anvisningerne på tegningerne (se efterfølgende sider). Bor huller til boltene med en betonhammer.



Montér M12/M16 boltene.



Stram boltene (M12 = 90 N/m og M16 = 120 N/m), og dæk med det valgte overflademateriale.

KRAVENE TIL BETONEN

Betonen skal være i overensstemmelse med standarden EN197-1 CEM I 52,5 N.

Blandingsforhold: Cement 1/8
 Sand 3/8 (max. stenstr. 4mm)
 Sten 4/8 (stenstr. 16mm)

Betonen skal være forblandet eller blandet med en betonblender. Blanding med håndkraft er ikke acceptabelt.

For at betonen skal kunne sætte sig, skal den rystes sammen med en betonvibrator. For at sikre korrekt kontakt mellem bundplade og beton, skal betonoverfladen være 100% plan.

Betonen skal have en styrke på $\geq 52,5$ MPa (opnås i løbet af ca. 7 dage, dog længere i koldt vejr).

Installationen skal foretages af professionelle og ifølge almindelig praksis.

NWJR101 Junior Chest

NWJR102 Junior Back



Se separat side med det forberedende arbejde til installation som overflademontage.

- Installer på overfladen.
- Saml og ret op.
- Placér på betonen.
- Markér placering af bolthuller.
- Fastgør hver bundplade med 4 x M16 bolte.

DEL LISTE:
4 x M16

BUNDPLADE:
40 x 40cm

POSITION OG TRÆNINGSZONE:

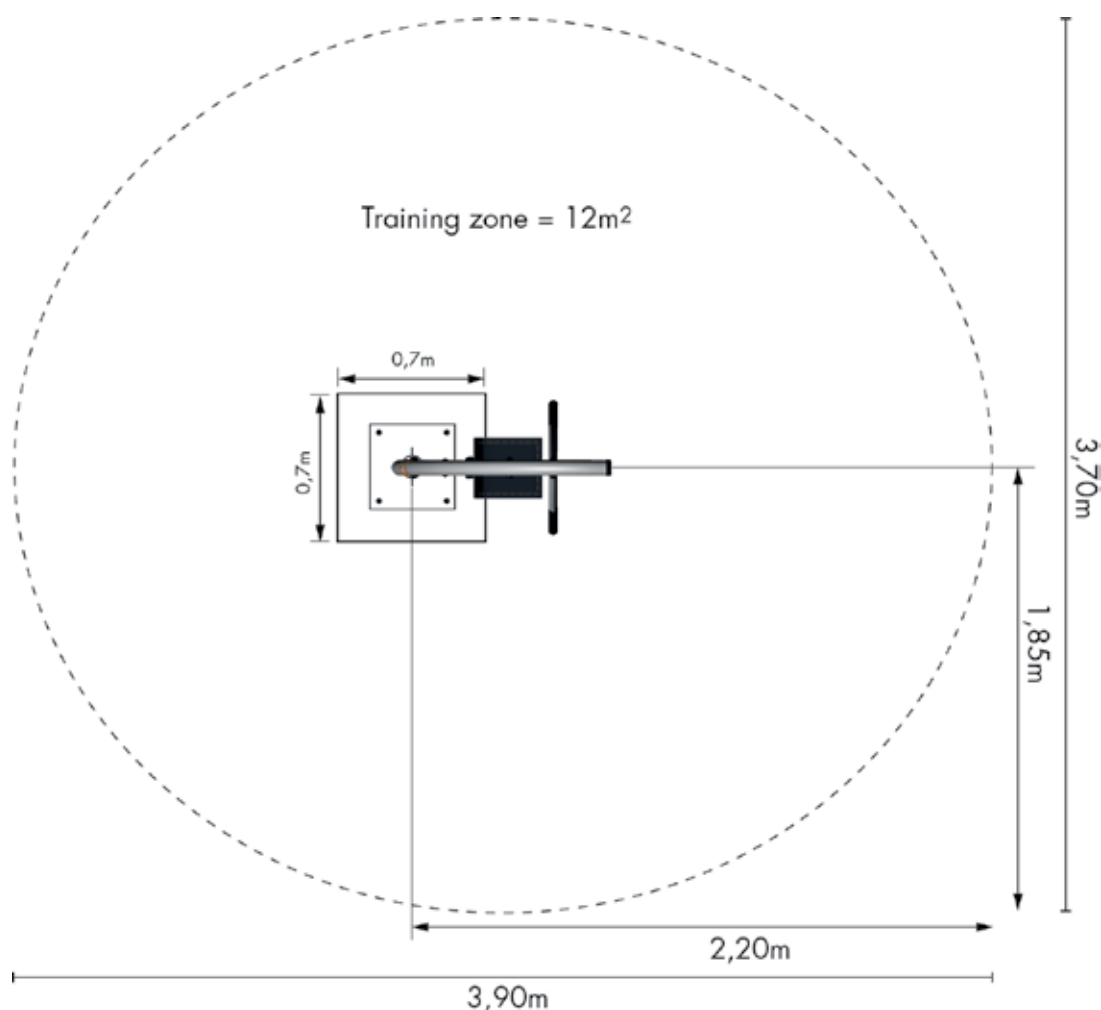

BETON DYBDE:

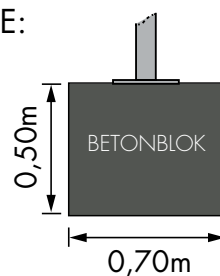

NWJR103 Junior Sit Up



Se separat side med det forberedende arbejde til installation som overflademontage.

- Installer på overfladen.
- Saml og ret op.
- Placér på betonen.
- Markér placering af bolthuller.
- Fastgør hver bundplade med 4 x M12 bolte.

DEL LISTE:
8 x M12



BUNDPLADE:
25 x 25cm

POSITION OG TRÆNINGSZONE:

BETON DYBDE:

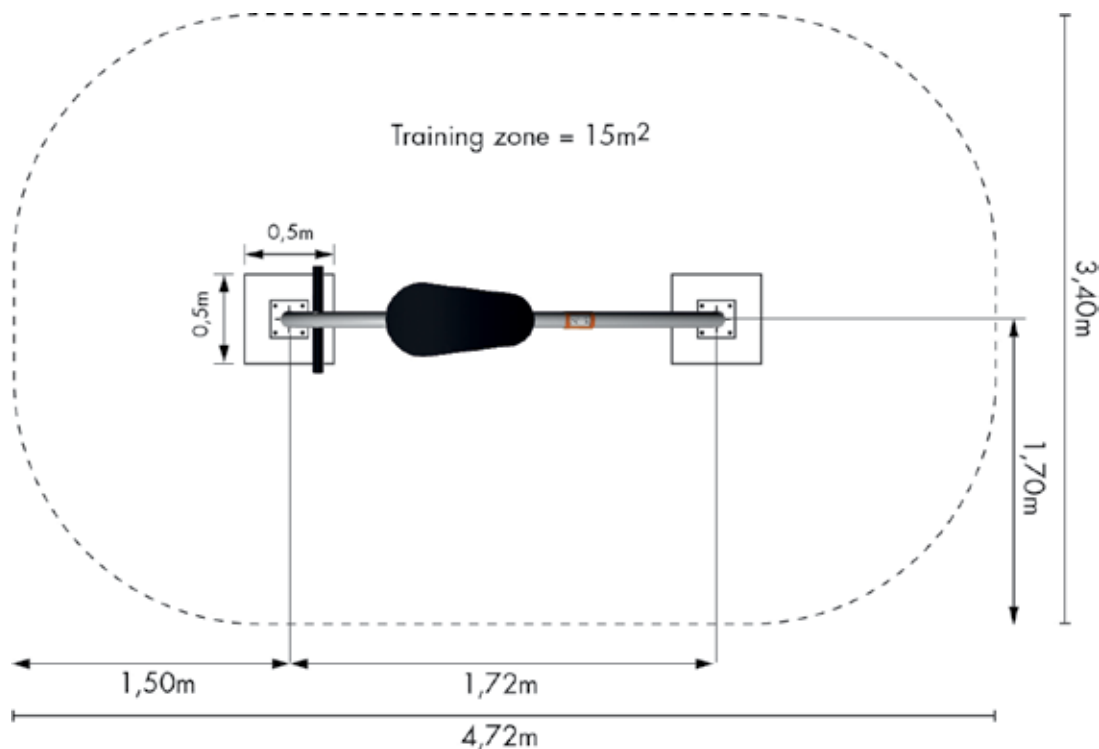
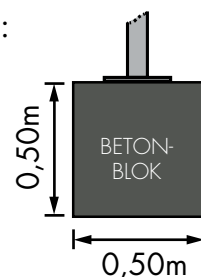

NWJR104 Junior Pull Up

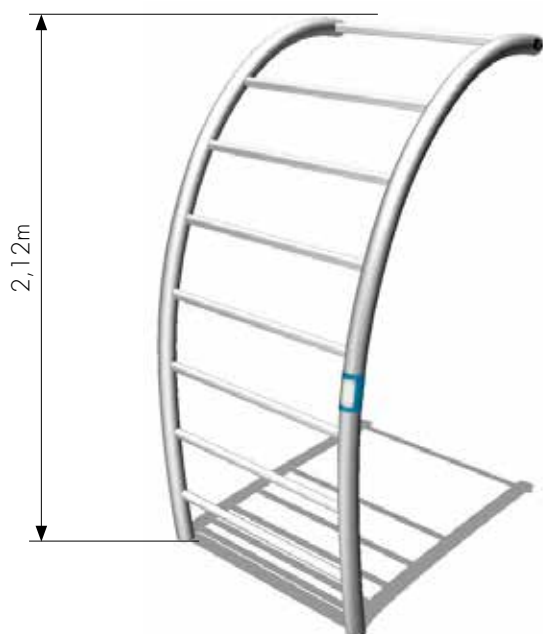

Se separat side med det forberedende arbejde til installation som overflademontage.

- Installer på overfladen.
- Saml og ret op.
- Placer på betonen.
- Markér placering af bolthuller.
- Fastgør hver bundplade med 4 x M16 bolte.

DEL LISTE:
8 x M16



BUNDPLADE:
40 x 40cm

POSITION OG TRÆNINGSZONE:

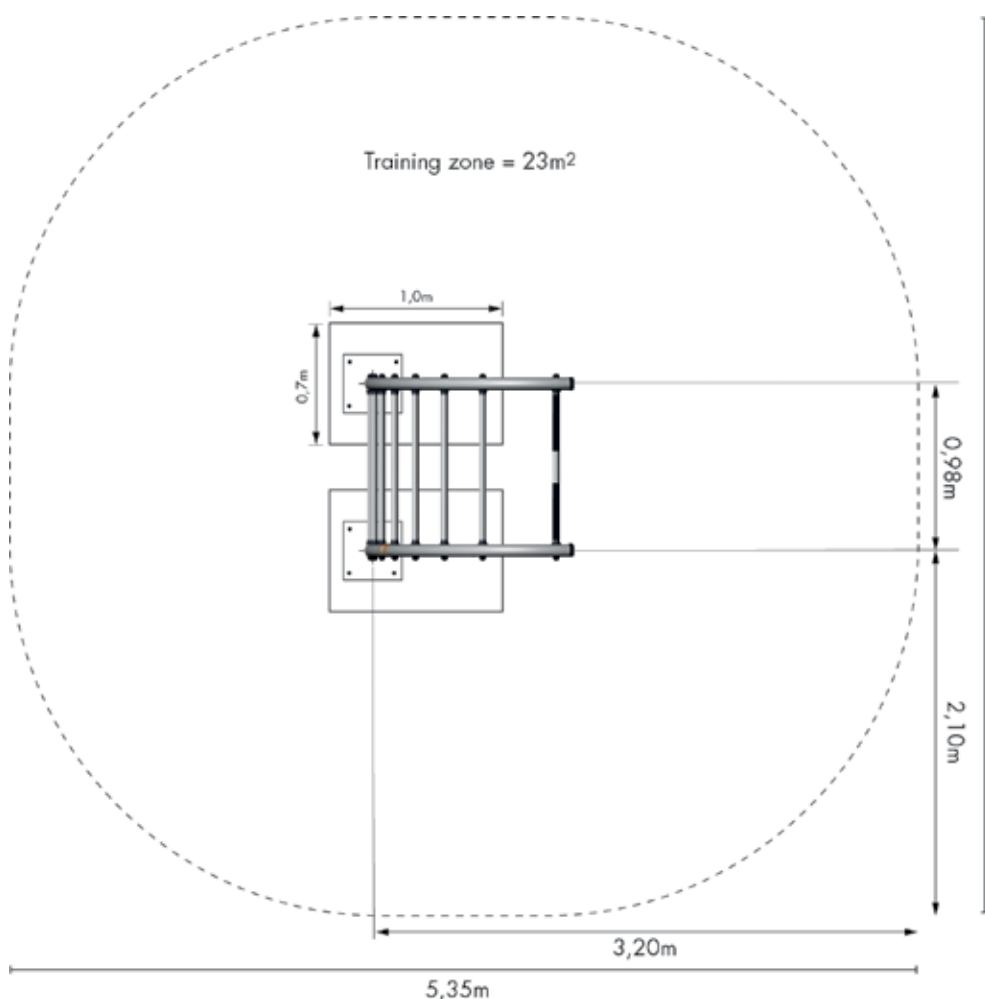

BETON DYBDE:

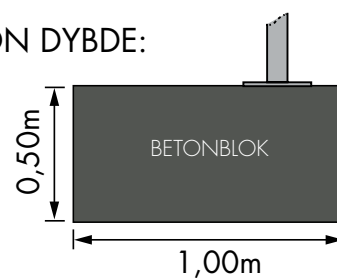

NWJR105 Junior Bar



Se separat side med det forberedende arbejde til installation som overflademontage.

- Installer på overfladen.
- Saml og ret op.
- Placér på betonen.
- Markér placering af bolthuller.
- Fastgør hver bundplade med 4 x M12 bolte.

DEL LISTE:
8 x M12



BUNDPLADE:
25 x 25cm

POSITION OG TRÆNINGSZONE:

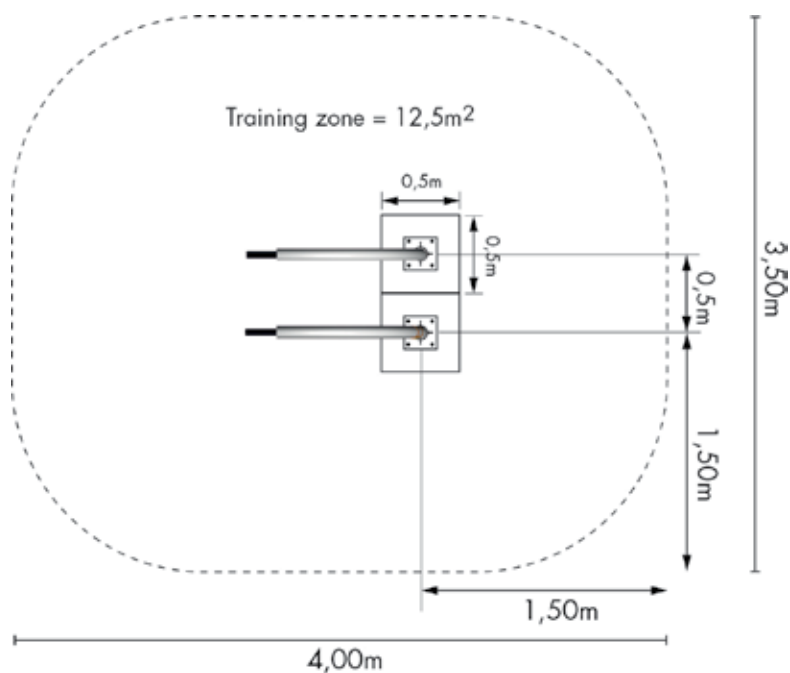

BETON DYBDE:

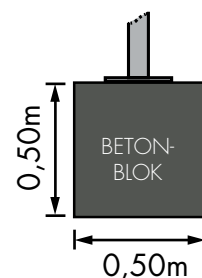

NWJR201 Junior Double Air Walker



SAMLING:



Se separat side med det forberedende arbejde til installation som overflademontage.

- Installer på overfladen.
- Saml og ret op.
- Placér på betonen.
- Markér placering af bolthuller.
- Fastgør hver bundplade med 4 x M12 bolte.

DEL LISTE:

24 x M12



- 2 x tværbarre
- 2 x sæt Nut caps, runde
- 4 x M10x110 bolte
- 4 x forbindelseskapper i rustfrit stål

BUNDPLADE:

25 x 25cm

POSITION OG TRÆNINGSZONE:

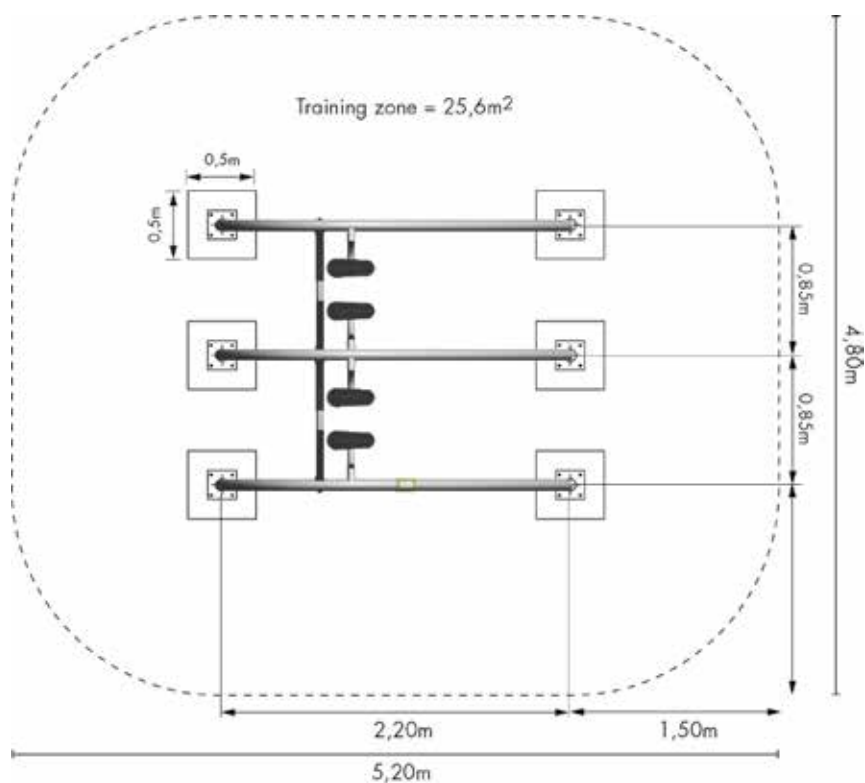

BETON DYBDE:

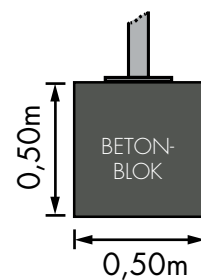

NWJR202 Junior Cross



Se separat side med det forberedende arbejde til installation som overflademontage.

- Installer på overfladen.
- Saml og ret op.
- Placér på betonen.
- Markér placering af bolthuller.
- Fastgør hver bundplade med 4 x M16 bolte.

DEL LISTE:
4 x M16



BUNDPLADE:
25 x 25cm

POSITION OG TRÆNINGSZONE:

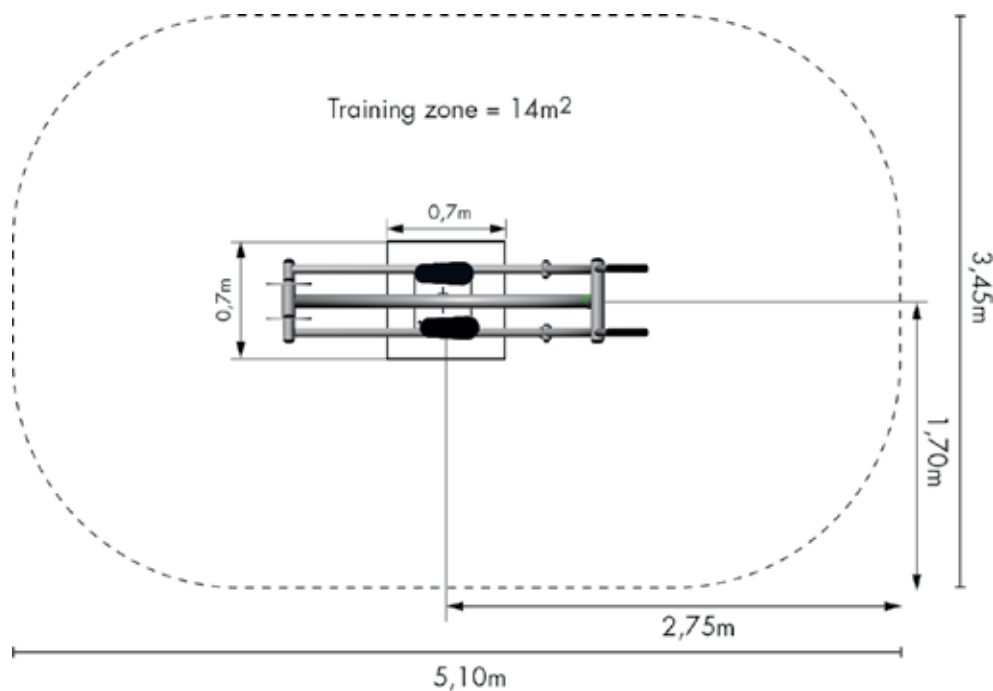

BETON DYBDE:

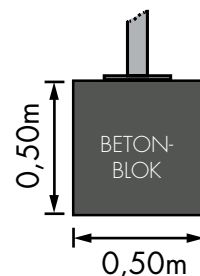

NWJR203 Junior Hip

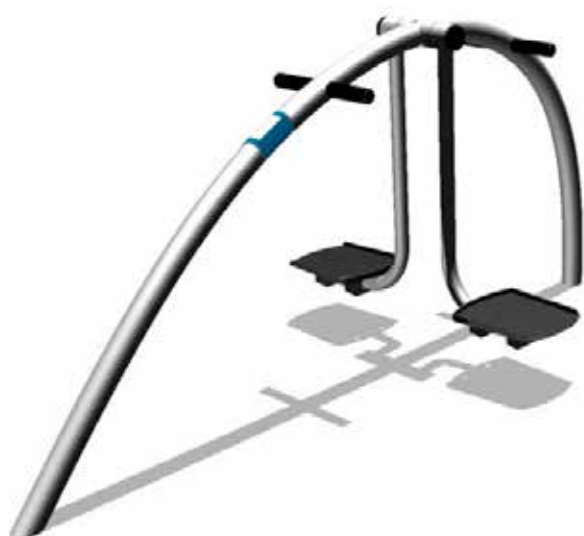

Se separat side med det forberedende arbejde til installation som overflademontage.

- Installer på overfladen.
- Saml og ret op.
- Placér på betonen.
- Markér placering af bolthuller.
- Fastgør hver bundplade med 4 x M12 bolte.

DEL LISTE:
8 x M12



BUNDPLADE:
25 x 25cm

POSITION OG TRÆNINGSZONE:

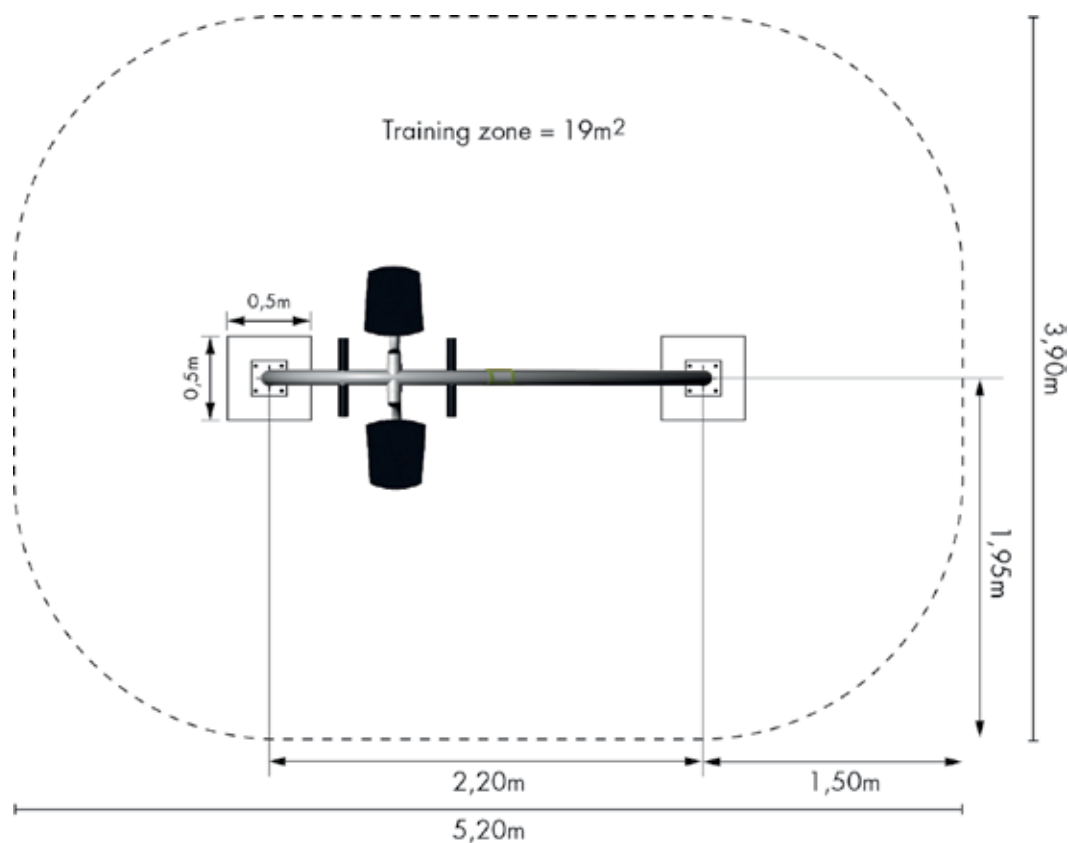

BETON DYBDE:

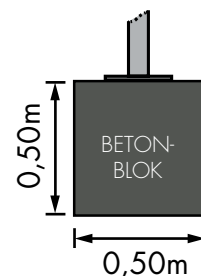

NW501 Bench



Se separat side med det forberedende arbejde til installation som overflademontage.

- Installer på overfladen.
- Saml og ret op.
- Placér på betonen.
- Markér placering af bolthuller.
- Fastgør hver bundplade med 4 x M12 bolte.

SAMLING:



DEL LISTE:
16 x M12



4 x sæt Nut caps, runde
4 x M10x110 bolte

BUNDPLADE:
25 x 25cm

POSITION OG TRÆNINGSZONE:

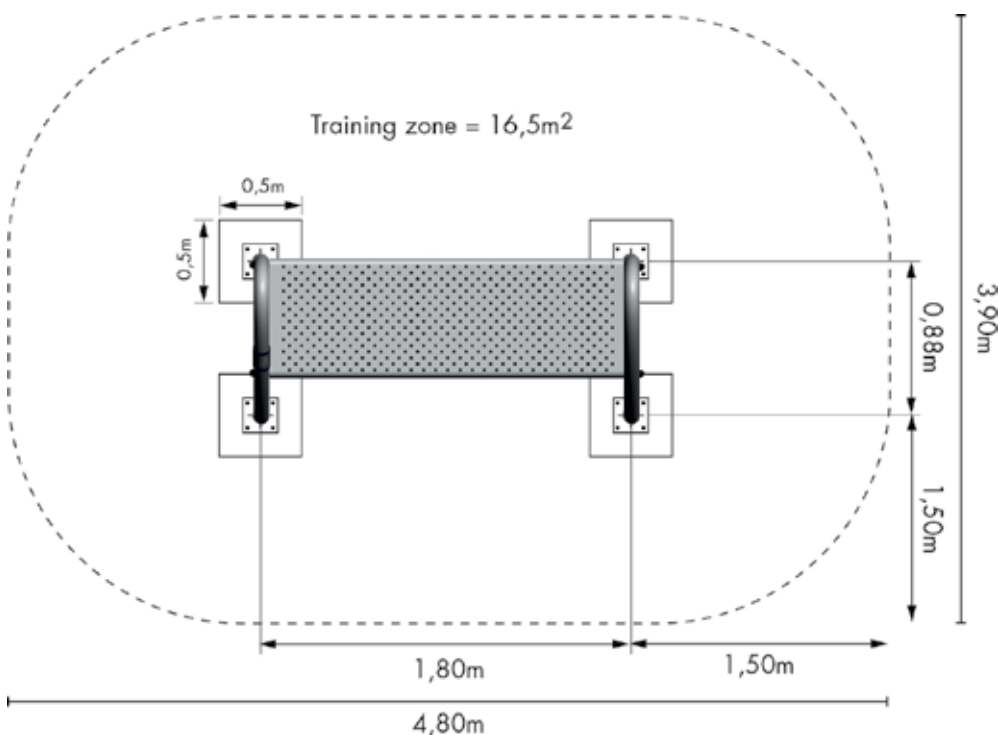

BETON DYBDE:

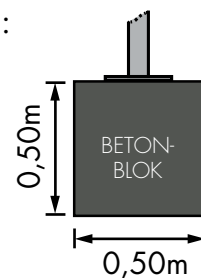

NW502 Ping Pong



SAMLING:



Se separat side med det forberedende arbejde til installation som overflademontage.

- Installer på overfladen.
- Saml og ret op.
- Placér på betonen.
- Markér placering af bolthuller.
- Fastgør hver bundplade med 4 x M12 bolte.

DEL LISTE:

16 x M12



10 x M10x12 bolte

Sørg altid for at sikre boltene med Loctite.



BUNDPLADE:

25 x 25cm

POSITION OG TRÆNINGSZONE:

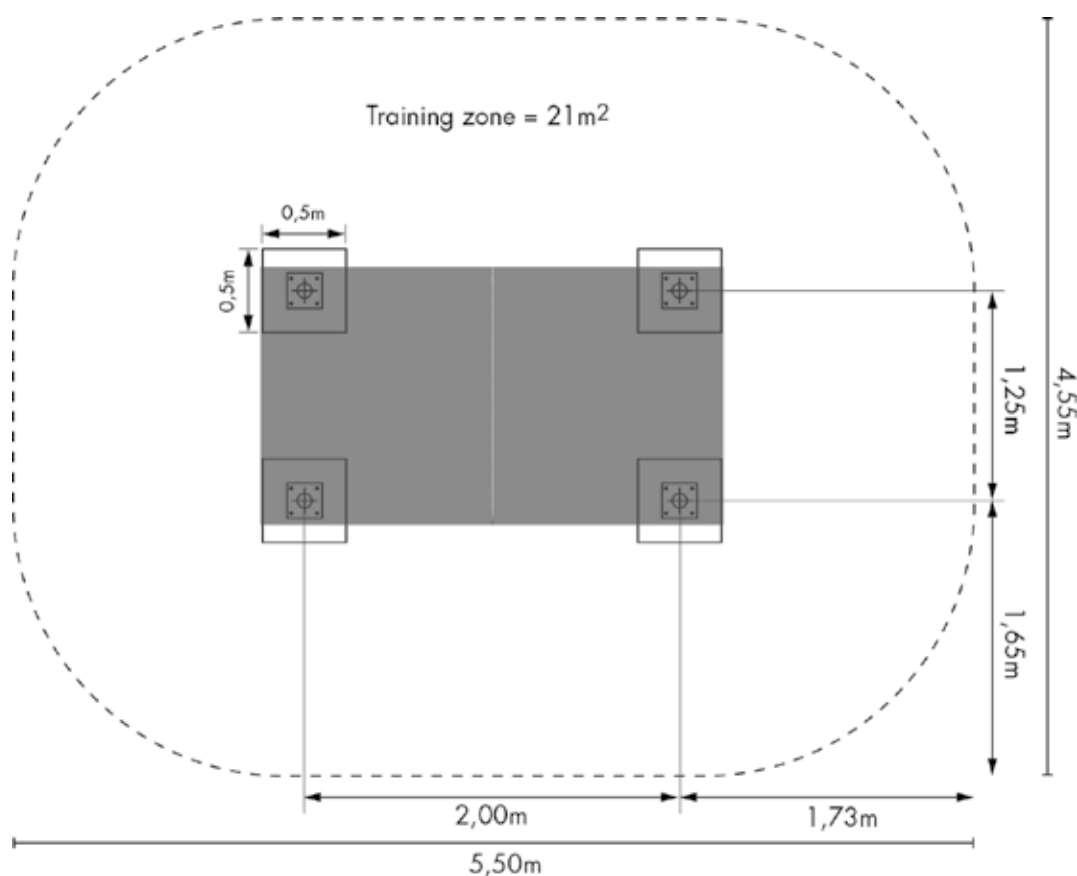

BETON DYBDE:

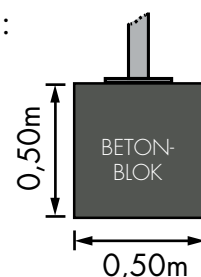

INSTRUKTION I SAMLING AF NW502 Ping Pong

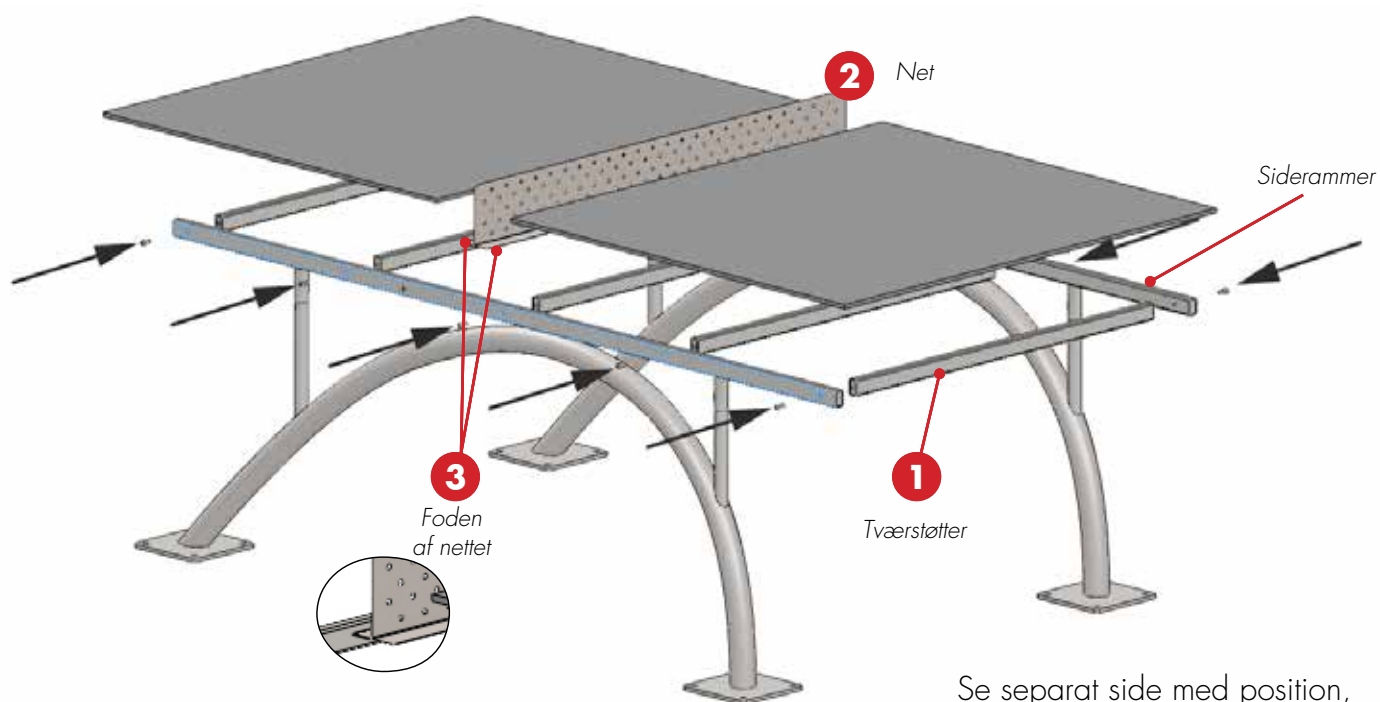

Se separat side med position, zone og betondybde.

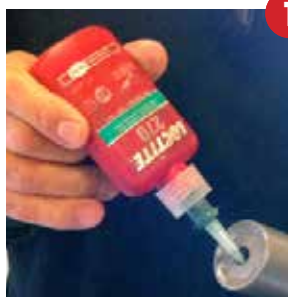

1 Sørg altid for at sikre boltene med Loctite.



3 Påfør den medfølgende Multiklæber.



- 1** Bolt de 5 tværstøtter fast til siderammerne.
- 2** Placér nettet lige i midten både vertikalt og horisontalt. Det har den samme bredde som bordpladerne.
- 3** Læg en stribe Multiklæber oven på alle tværstøtter, begge siderammer og på foden af nettet.
- 4** To mennesker skal holde en bordplade over rammen, helt op mod nettet. Sørg for at centrere bordpladen på alle sider, læg den ned på rammen og pres den godt ned mod ramme og tværstøtter.
- 5** Gentag med den anden bordplade.

NWJR503 Junior Sign



SAMLING:

Sørg altid for at sikre boltene med Loctite.



Se separat side med det forberedende arbejde til installation som overflademontage.

- Installer på overfladen.
- Saml og ret op.
- Placér på betonen.
- Markér placering af bolthuller.
- Fastgør hver bundplade med 4 x M12 bolte.

DEL LISTE:

8 x M12



4 x sæt Nut caps, lige

4 x M8 x 12 bolte

BUNDPLADE:

25 x 25cm

POSITION OG TRÆNINGSZONE:

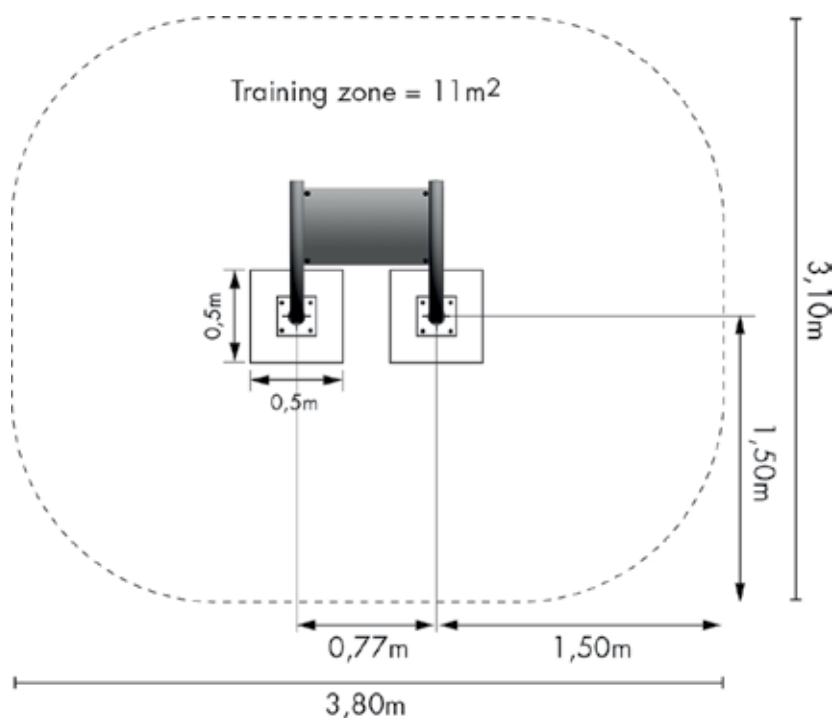

BETON DYBDE:

